

### Estrapades pour pendules

Cet assortiment se compose d'un bâti en fonte vernie se fixant à l'étau. De 2 manivelles et de 8 tasseaux. L'estrapade BERGEON permet de mettre en place sans aucun danger et sans effort les plus forts ressorts de pendules et compteurs, ainsi que les petits ressorts de réveils. L'estrapade peut être employée pour rouler les ressorts à gauche ou à droite. En étui bois.

### Federwinder für Grossuhren

Dieses Sortiment besteht aus einem massiven, lackierten Gussteil das im Schraubstock eingespannt wird, 2 Kurbeln und 8 Trommeln. Mit dem BERGEON Federwinder lassen sich stärkste Grossuhr-Federn wie auch kleine Weckerfedern ohne Gefahr und Mühe einsetzen. Es können linke und rechte Federn eingezogen werden. Im Holzetui.

### Mainspring-winder for clocks

This set contains: 1 heavy varnished cast iron frame, to be held in the bench vice. 2 crank handle, 8 barrels. This BERGEON mainspring-winder is very useful for clocks, alarm clocks and counters. Winds right or left hand springs very easy and safe. In wooden case.

### Estrapadas para relojes de pared

Este surtido se compone de una solida armadura-soporte de hierro fundido, esmaltado, que se fija al tornillo de banco. De 2 manivelas y 8 tases-tambores. La estrapada BERGEON permite colocar sin peligro ni esfuerzo los muelles mas fuertes para relojes de pared, pero tambien muelles para contadores y despertadores. La estrapada puede utilizarse para enrollar muelles a la izquierda y a la derecha. En estuche de madera.



Etui complet - Vollständiges Etui  
Complete case - Estuche completo

 <b>No 30076</b>	4.300 Kg	Pce Fr.
---	----------	---------

### Contenu - Inhalt - Contents - Contenido

No	∅ Extérieur Aussen ∅ ∅ External ∅ Exterior mm	No	Poids Gewicht Weight Peso gr.	Pce Fr.
1	18	<b>30076-1</b>	170	
2	25	<b>30076-2</b>	175	
3	30	<b>30076-3</b>	180	
4	35	<b>30076-4</b>	220	
5	40	<b>30076-5</b>	260	
6	48	<b>30076-6</b>	350	
7	57	<b>30076-7</b>	540	
8	65	<b>30076-8</b>	635	

Tasseau supplémentaire - Zusätzliche Trommel  
Supplementary barrel - Tas suplementario

9	85	<b>30076-9</b>	600	
---	----	----------------	-----	--

Estrapade seule - Federwinder allein  
Separate winder - Estrapada sola

<b>No 30078</b>	685 gr.	Pce Fr.
-----------------	---------	---------

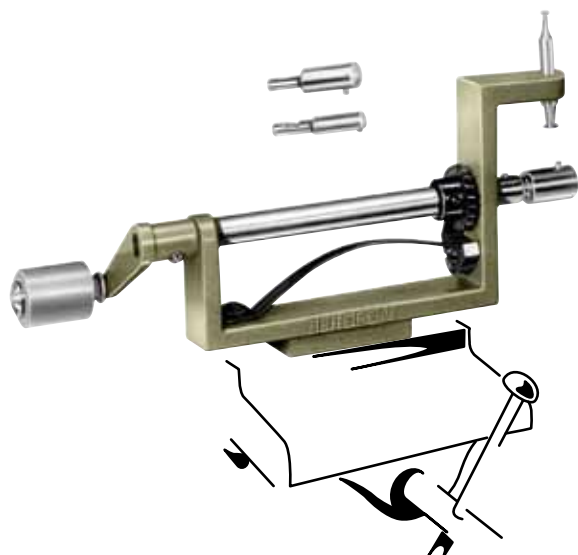

### Estrapade simple pour pendulerie

Avec cliquets pour remontage dans les deux sens. Longueur du bâti 105 mm. Accessoires: 3 tasseaux avec crochets, 1 goupille double se déplaçant verticalement pour tenir le ressort.

### Einfache Federwinder für Grossuhren

Mit Gesperr für beide Aufzugrichtungen. Länge des unteren Gestellteiles 105 mm. Zubehörteile: 3 Einsätze zur Aufnahme des Federherzes, 1 senkrecht einzusetzender, doppelseitiger Stift zum Befestigen des Federendhakens.

### Simple mainspring-winder for clocks

With pawl to ensure winding in either direction. Length of frame 105 mm. Accessories: 3 hooked attachments, 1 double pin, adjustable vertically, for holding the spring.

### Estrapada sencilla para relojes de pared

Con trinquete que permite enrollar en ambos sentidos. Largura de la armadura 105 mm. Accesorios: 3 tases con gancho, 1 pasador doble que sujeta el muelle verticalmente.

<b>No 4126</b>	400 gr.	Pce Fr.
----------------	---------	---------