

MATÉRIEL PROXXON / MATÉRIELS PROXXON POUR OUTILS DE COUPE

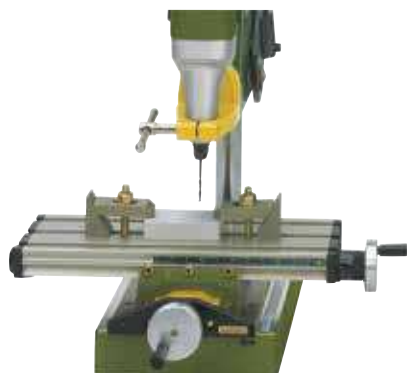

Accessoires pour potences ou fraiseuses PROXXON



Réf. **2204051**



Réf. **22024264**

Micro-table à coordonnées PROXXON KT70

Réf. **2204051**

CARACTÉRISTIQUES

- Micro-table à coordonnées PROXXON KT70.
- En aluminium très résistant à la traction (surface densifiée) avec glissières à queue d'aronde réglables.
- Avec 3 rainures longitudinales en T (norme MICROMOT 12 x 6 x 5 mm) et règle coulissante facilitant le positionnement transversal du chariot.
- Livrée avec 2 brides de serrage crantées réf 22040507, dessin ci-dessous.
- Règle coulissante facilitant le positionnement.

- Mollettes avec vernier repositionnable sur zéro : 1 tour = 1 mm, 1 graduation = 0,05 mm d'avance.
- Livrée avec les brides et éléments de fixation pour les supports de perçage MB 140/S, le MB 200 ainsi que pour la TBM 220.
- Autres données techniques : table 200 x 70 mm. Réglage X (longitudinal) 134 mm, réglage Y (en profondeur) 46 mm, hauteur 43 mm. Livrée sans support ni pièce à usiner figurant sur la photo.
- Poids : 1.15 kg.

Mandrin diviseur pour MF70 et KT70

Réf. **22024264**

CARACTÉRISTIQUES

- Mandrin diviseur PROXXON pour micro-fraiseuse MF70 et micro-table à coordonnées KT70 / CNC-READY.
- Pour l'usinage de pièces circulaires, la réalisation de perçages et de fraisages déportés sur l'axe radial, le fraisage de surface de clés, de profils carrés, hexagonaux, etc...
- Echelle précise au degré près grâce au vernier monté sur le corps de base.
- Mandrin de serrage avec mâchoires réversibles : plage de serrage intérieur de 1,5 à 31 mm, extérieur de 12 à 65 mm.

- Passage du mandrin 11 mm (pour l'usinage d'arbres longs en position verticale).
- Avec orifices de fixation pour montage horizontal et vertical, ainsi que coulisseaux adaptés et vis de fixation pour le montage sur la MICRO-fraiseuse MF 70 et la MICRO-table à coordonnées KT70.
- Taille 72 x 64 x 38 mm, livré en coffret bois avec couvercle coulissant.
- Poids : 740 grammes.

Référence	Modèle / référence	Matière	Livré avec	Table	Réglage X - Y - H / passage mandrin mm	Compatible avec	Passage mandrin mm
2204051	Microtable à coordonnées / KT70	Aluminium densifié	2 glissières réglables, queue d'aronde	200 x 70	134 - 46 - 43 / -	MB140S - MB200 - TBM200	-
22024264	Mandrin diviseur	-	Mâchoires réversibles	72 x 64 H 38	- / 11	MF70 - KT70 KT70/ CNC-READY	11

MICRO-TABLE :

La micro-table à coordonnées KT 70 est maintenant aussi disponible en version KT 70/NCN ready prête pour CNC (avec deux moteurs pas à pas pour les axes X (horizontal) et Y (longueur)). Vous pouvez la trouver en page 426.

TRANSFORMATEURS :

Pour les appareils électriques portatifs, le wattage mentionné est conforme à la norme internationale IEC-745-1. Celle-ci définit la consommation de courant (non pas la puissance), moteur en surchauffe juste avant le blocage de l'axe. Ce sont des valeurs qui dans la pratique ne sont jamais atteintes ou seulement pendant un court instant. Tous les transformateurs recommandés sont plus largement dimensionnés. Voir dans les pages suivantes.

