

**Potences pour pierres
chassées à vis micromé-
trique pour rectifier les
ébats de hauteur**

**Steineinpressmaschinen
mit Mikrometerschraube
zum Berichtigen des
Höhenspiels der Räder**

**Jewelling tool's with
micrometric screw for
rectifying endshakes**

**Máquina-prensa para
co-locar piedras, con
tornillo micrométrico,
para retifi-car juego de
altura de ruedas**

HORIA

Dégagement 25 mm
Hauteur totale 120 mm
Socle 80 x 45 mm

Spannweite 25 mm
Gesamthöhe 120 mm
Sockel 80 x 45 mm

Opening 25 mm
Total height 120 mm
Base 80 x 45 mm

Luz de trabajo 25 mm
Altura total 120 mm
Zócalo 80 x 45 mm

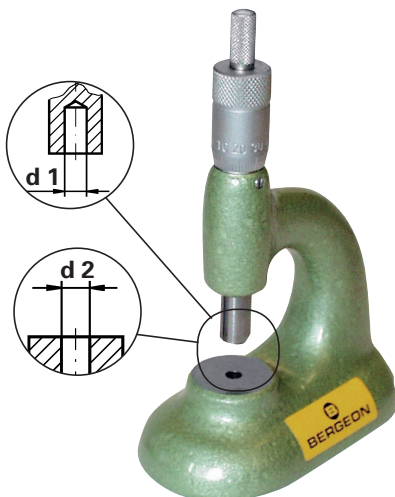

No 61 / 61-4

Dégagement 30 mm
Hauteur totale 125 mm
Socle 95 x 50 mm

Spannweite 30 mm
Gesamthöhe 125 mm
Sockel 95 x 50 mm

Opening 30 mm
Total height 125 mm
Base 95 x 50 mm

Luz de trabajo 30 mm
Altura total 125 mm
Zócalo 95 x 50 mm

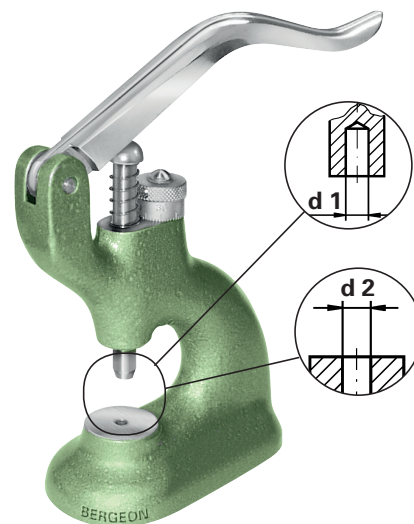

No 63 / 63-4

Livrée seule, sans accessoires - Einzeln geliefert, ohne Zubehörteile - Supplied alone, without accessories - Entregada sola, sin accesorios

Ø d1 mm	Ø d2 mm	No	gr.	Pce Fr.
3	4	5372-61	600	
4	4	5372-61-4	600	

Ø d1 mm	Ø d2 mm	No	gr.	Pce Fr.
3	4	5373-63	1120	
4	4	5373-63-4	1120	

**Accessoires pour po-
tences No 5372 et 5373**

**Zubehörteile für Press-
tock Nr. 5372 und 5373**

**Accessories for jewelling
tools No 5372 and 5373** **Accesorios para potencias
No 5372 y 5373**

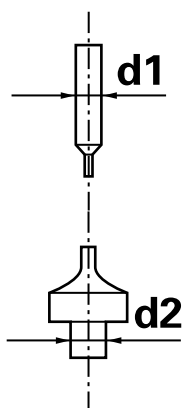
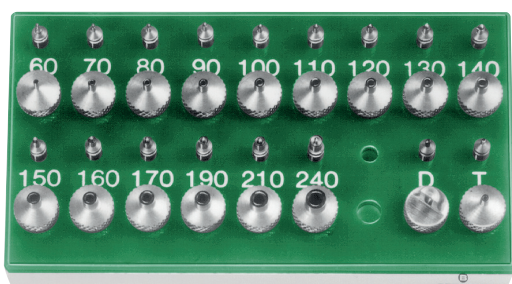
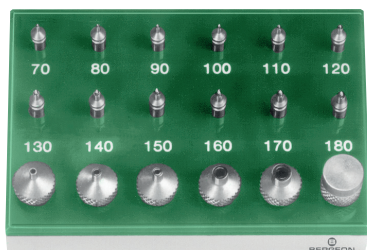
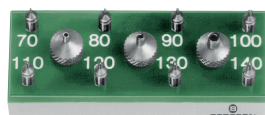

Assortiment comprenant 8 poussoirs à pompe et 3 tasseaux.
Sortiment von 8 federnden Presstempeln und 3 Ambösschen.
Assortment of 8 pump pushers and 3 anvils.
Surtido de 8 punzones a muelle y 3 tases.

Ø d1 3 / Ø d2 4 (mm)	No 5374 - A	40 gr.	PceFr.
Ø d1 4 / Ø d2 4 (mm)	No 5374 - A4	40 gr.	Pce Fr.

Assortiment comprenant 12 poussoirs à pompe et 6 tasseaux.
Sortiment von 12 federnden Presstempeln und 6 Ambösschen.
Assortment of 12 pump pushers and 6 anvils.
Surtido de 12 punzones a muelle y 6 tases.

Ø d1 3 / Ø d2 4 (mm)	No 5374 - B	88 gr.	PceFr.
Ø d1 4 / Ø d2 4 (mm)	No 5374 - B4	88 gr.	Pce Fr.

Assortiment comprenant 15 poussoirs à pompe, 15 tasseaux, 1 jeu de tas-
seaux pour pousser les tiges d'ancres et 1 jeu pour pousser les dards.
Sortiment von 15 federnden Presstempeln, 15 Ambösschen, 1 Satz
zum Eindrücken der Ankerwelle und 1 Satz zum Eindrücken der
Sicherheitsstifte.

Assortment of 15 pump pushers, 15 anvils, 1 set of pushers for pallet-
staffs and 1 set of guard pin pushers.
Surtido de 15 punzones a muelle, 15 tases, 1 juego de punzones para
embutir tijas de áncoras y otro para embutir dardos.

Ø d1 3 / Ø d2 4 (mm)	No 5374 - C	127 gr.	PceFr.
Ø d1 4 / Ø d2 4 (mm)	No 5374 - C4	127 gr.	Pce Fr.



BERGEON

Depuis 1791

Accessoires pour potences No 5372 et 5373

Zubehörteile für Presstock Nr. 5372 und 5373

Accessories for jewellery tools No 5372 and 5373

Accesorios para potencias No 5372 y 5373

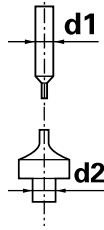
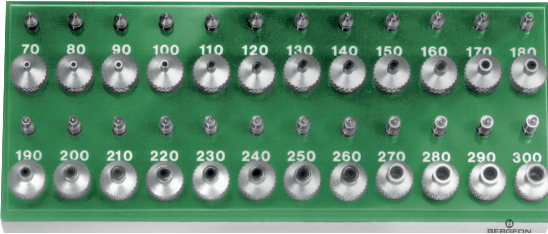

Assortiment complet de 24 poussoirs à pompe et 24 tasseaux.
Komplettes Sortiment von 24 federnden Presstempeln und 24 Ambösschen.
Complete assortment of 24 pump pushers and 24 anvils.
Surtido completo de 24 punzones a muelle y 24 tases.

Ø d1 3 / Ø d2 4 (mm)	No 5374 - D	185 gr.	PceFr.
Ø d1 4 / Ø d2 4 (mm)	No 5374 - D4	185 gr.	Pce Fr.



Tasseau seul (Ø d2 4 mm). Préciser le diamètre.
Amboss allein (Ø d2 4 mm). Durchmesser angeben.
Anvil alone (Ø d2 4 mm). Indicate the diameter.
Tás solo (Ø d2 4 mm). Indicar el diámetro.



Poussoir à pompe seul. Préciser le diamètre.
Federnder Presstempel allein. Durchmesser angeben.
Pump pusher alone. Indicate the diameter.
Punzón a muelle solo. Indicar el diámetro.

No 5374-E	2 gr.	Pce Fr.
-----------	-------	---------

Ø d1 3 / Ø d2 4 (mm)	No 5374 - F	1 gr.	PceFr.
Ø d1 4 / Ø d2 4 (mm)	No 5374 - F4	1 gr.	Pce Fr.



Jeu de 1 tasseau et 1 poussoir pour tige d'ancre.
Satz zum Eindrücken der Ankerwelle.
Set of 1 anvil and 1 pallet staff pusher.
Juego de 1 tas y 1 punzón para embutir tijas de áncora.



Jeu de 1 tasseau et 1 poussoir pour pousser les dards.
Satz zum Eindrücken der Sicherheitsstifte (Ankermesser).
Set of 1 anvil and 1 guard pin pusher.
Juego de 1 tas y 1 punzón para embutir dardos.

Ø d1 3 / Ø d2 4 (mm)	No 2238 - 3	1 gr.	PceFr.
Ø d1 4 / Ø d2 4 (mm)	No 2238 - 4	1 gr.	Pce Fr.

Ø d1 3 / Ø d2 4 (mm)	No 2237 - 3	1 gr.	PceFr.
Ø d1 4 / Ø d2 4 (mm)	No 2237 - 4	1 gr.	Pce Fr.



Potence à levier, grand modèle

Avec bague d'arrêt et vis micrométrique. Hauteur totale 200 mm.
Longueur du bâti 140 mm. Dégagement 50 mm.
Table: ajustement Ø 14 mm. Broche: trou Ø 6 mm.

Hebepresstock, grosses Modell

Mit Anschlagring und mikrometrischer Schraube. Gesamthöhe 200 mm. Länge des Gestelles 140 mm. Spannweite 50 mm.
Platte: Anpassung Ø 14 mm. Brosche: Loch Ø 6 mm.

Lever-press tool, large type

With stop ring and micro-metric screw. Total height 200 mm.
Length of frame 140 mm. Opening 50 mm.
Table: bore Ø 14 mm. Spindle: hole Ø 6 mm.

Máquina-prensa con palanca, modelo largo

Con aro de tope y tornillo micrométrico. Altura total 200 mm.
Largura del zócalo 140 mm. Luz de trabajo 50 mm.
Mesa: alisadura 14 mm. Mandril: agujero Ø 6 mm.

No 2241-75	2.500 Kg	Pce Fr.
------------	----------	---------